

TRAVAIL DU BOIS INSTRUCTIONS DE SECURITE ET DONNEES TECHNIQUES

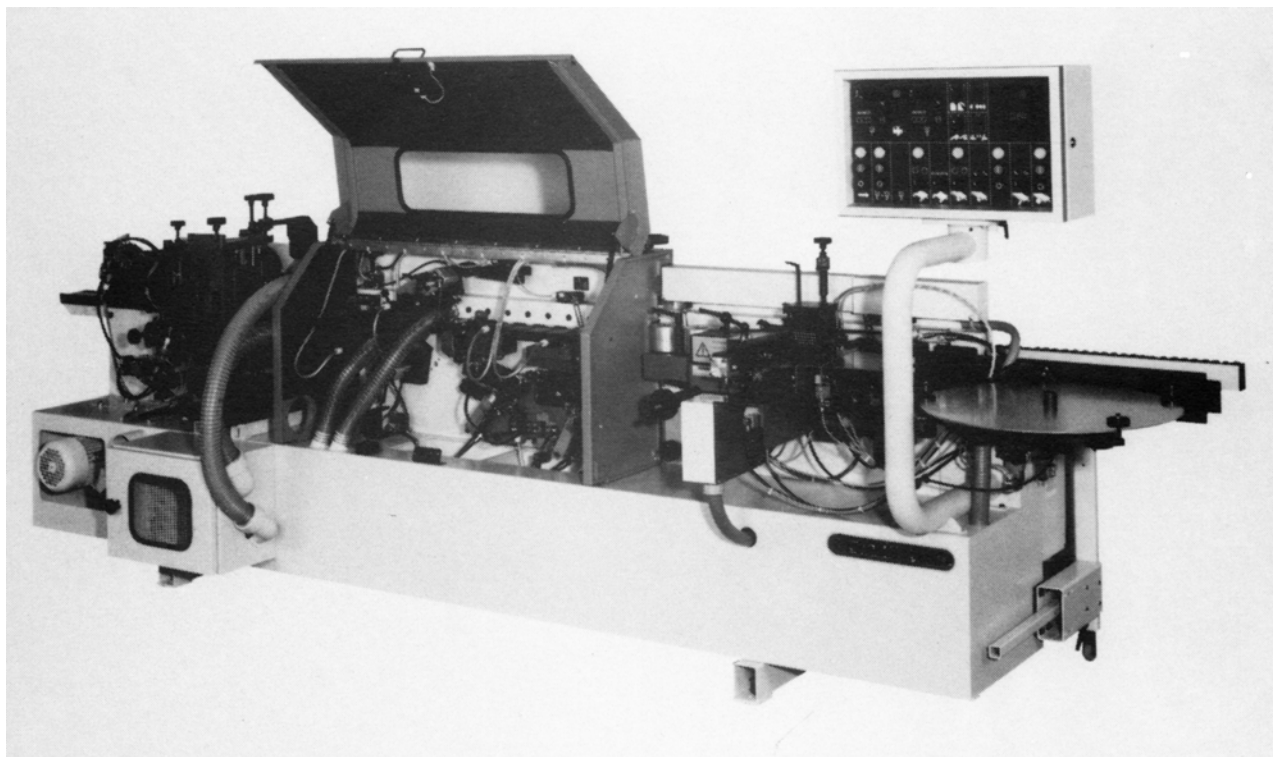

PLAQUEUSE DE CHANTS

TB 20

SOMMAIRE	TB 20
Objectifs	1
Description.....	2
Spécifications.....	3
Façonnage.....	4
- Consignes générales.....	4
- Utilisation.....	4
- Constatations d'irrégularités.....	6
Instructions de sécurité.....	6
- Mesures générales de prévention.....	7
- Mesures spécifiques.....	7
Test.....	8

***Les références aux articles de loi et autre documents officiels sont données à titre informatif et ne peuvent en aucun cas engager ni les auteurs des fiches ni le C.F.B.
Lors de la mise en application des informations fournies, il est conseillé aux lecteurs de faire appel à des organismes officiels afin de connaître la législation en vigueur.***

© Centre de Formation Bois, Allée Hof ter Vleest 3, 1070 Bruxelles (voir TB 00).

Nouvelle édition revue, complétée et actualisée (2^{ème} éd. 2002)

OBJECTIFS COGNITIFS

1. EXPLIQUER la fonction des éléments de la machine.
2. DECRIRE les différents matériaux utilisés pour les couvre-chants.
3. ENONCER, dans l'ordre chronologique, les opérations pour le placage des chants.
4. IDENTIFIER les colles pour le placage des chants.
5. EVALUER la qualité de la surface des chants à plaquer.
6. CHOISIR le couvre-chant approprié au travail à réaliser.

OBJECTIFS PSYCHOMOTEURS

- 1 PREPARER le poste de travail en fonction des dimensions des panneaux et de la nature du couvre-chant.
2. UTILISER le tableau de commande.
3. EFFECTUER les opérations nécessaires avant la mise en marche de la machine.
4. CONTROLER les outils de coupe et les dispositifs d'encollage.
5. CONTROLER la température de la colle.
6. REGLER la machine (presses, scies, fraises) en fonction du travail à réaliser.
7. CONTROLER la qualité du produit fini.

OBJECTIFS COMPORTEMENTAUX

1. ORGANISER l'aire de travail avec méthode.
2. SURVEILLER le déroulement du travail.
3. PRENDRE toutes les dispositions en vue d'obtenir une qualité optimale.
4. APPLIQUER spontanément les consignes de sécurité lors de la préparation et de l'utilisation de la machine.

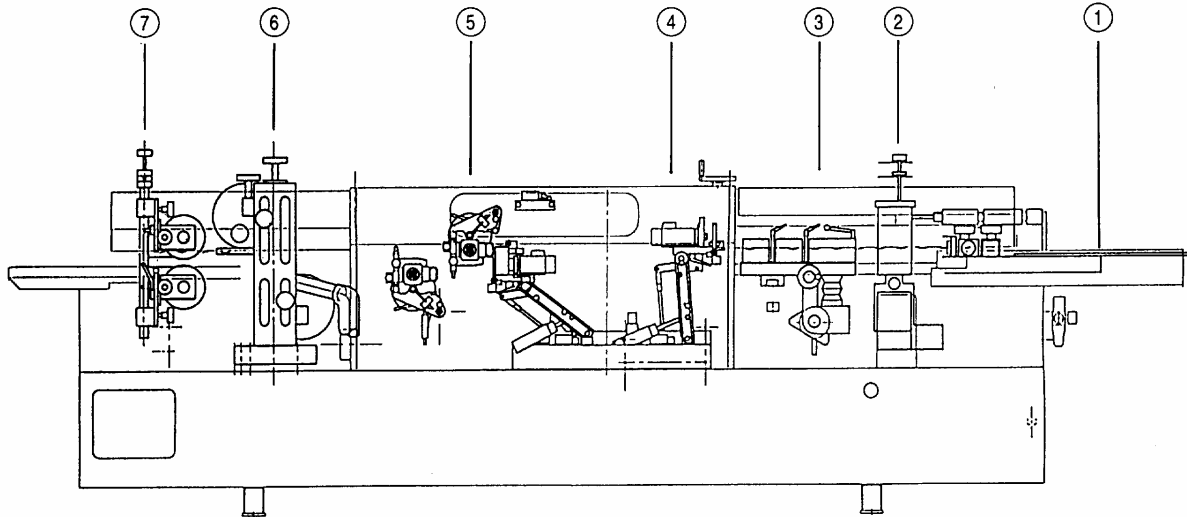

A. Encollage

C. Affleurement/
Chanfreinage

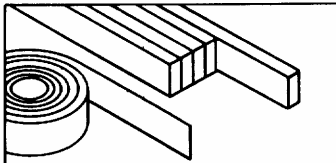

①

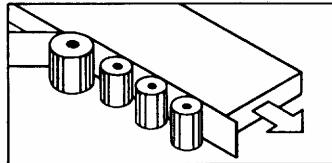

③

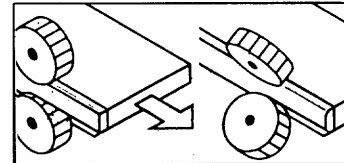

⑤

B. Mise à longueur

D. Raclage

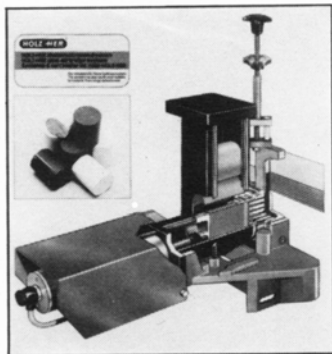

②

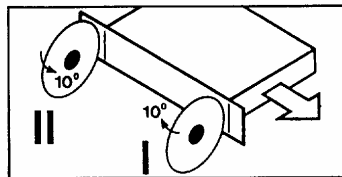

④

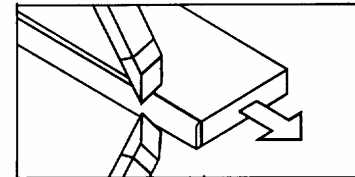

⑥

E. Ponçage/
Polissage

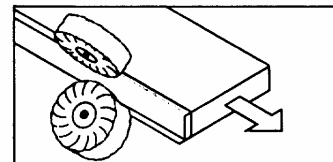

⑦

1. Magasin de couvre-chants.
2. Distributeur de colle.
3. Rouleaux presseurs.
4. Lames tronçonneuses de couvre-chants.
5. Fraises affleureuses.
6. Racloir d'affleurement.
7. Disque de ponçage.
8. Tableau de commande.

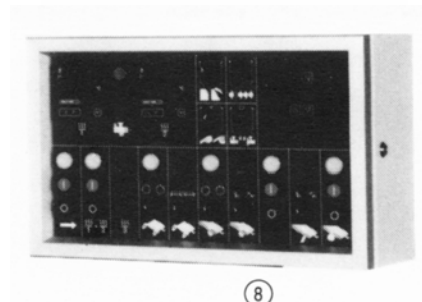

⑧

SPECIFICATIONS

TB 20-3

FIRME :

TYPE :

ANNEE DE CONSTRUCTION :

Largeur minimale du panneau:	mm
Longueur minimale du panneau:	mm
Epaisseur minimale du panneau:	mm
Epaisseur maximale du panneau:	mm
Température de colle (suivant prescription):	°C
Vitesse d'avancement:	m/min
Pression de l'air comprimé :	bar ou Pa ⁽¹⁾
Puissance de raccordement:	kW
Type de colle recommandée:	

⁽¹⁾ (1 bar = 10⁵ Pa)

MATERIAUX

1. PANNEAUX

- Catégories de panneaux:
- Dimensions des panneaux: (dimensions finies réduites de l'épaisseur du couvre-chant)
.....
- Aspect des chants (sciés, fraisés, poncés):

2. COUVRE-CHANTS

Remarque: les couvre-chants préencollés **ne peuvent pas être utilisés** avec ce type de machine.

- Couvre-chants utilisables:
- Largeur des couvre-chants (relative à l'épaisseur du panneau):
- Dimensions: excédent en longueur à l'avant: mm
 à l'arrière: mm
 excédent en largeur au-dessus: mm
 en dessous: mm

3. COLLES

- Type de colle recommandée en fonction de la nature du chant :
- Caractéristiques particulières de la colle (couleur, viscosité, température, etc.) :
- Forme commerciale :

CONSIGNES GENERALES

1. Maintenir le dispositif d'alimentation de colle (cartouche, réservoir) en état de propreté.
2. Nettoyer soigneusement le peigne à colle après chaque utilisation.
3. Garder les rouleaux presseurs propres et nets.
4. Procéder impérativement à un essai de collage avant tout travail de production.
5. Protéger la machine des poussières.
6. Surveiller la pression et la température de la colle pendant le fonctionnement de la machine.
7. Maintenir les éléments du magasin d'alimentation en état de fonctionnement.
8. Maintenir l'aspiration des poussières en état de fonctionnement.
9. Vérifier la conformité de la qualité de l'affleurement.
10. Rectifier toute anomalie constatée (coupe des outils, rouleaux, déchets, ...).
11. Enlever toute particule étrangère (poussière, éclat, colle) susceptible de perturber le fonctionnement correct (machine à l'arrêt !).
12. Libérer la pression de l'air dans la machine après utilisation.
13. Nettoyer les rouleaux tactiles et presseurs après utilisation.

UTILISATION

1. Couvre-chant en rouleau.

1.1. Machine en état de repos.

- Interrupteur mis à zéro sur le tableau de commande.
- Pression d'air comprimé nulle.
- Groupe de coupe déconnecté.
- Eléments presseurs ouverts.

En cas d'arrêt de courte durée

- Maintenir la colle à sa température d'utilisation.

1.2. Réglage de la machine.

- Enclencher l'interrupteur principal et l'élément de chauffe de la colle.
- Ouvrir l'arrivée d'air comprimé et régler la pression (Pa).
- Vérifier l'approvisionnement en colle.
- Régler la hauteur du dispositif presseur suivant l'épaisseur du panneau.
- Contrôler la température de la colle.
- Brancher le mélangeur de colle lorsque la température de fluidité est atteinte (colle sous forme de granulés ou en cartouche).
- Relever le dispositif presseur.
- Régler la largeur d'encollage lorsque la colle a atteint sa température d'utilisation ($\pm 160^\circ$).

1.3. Essais.

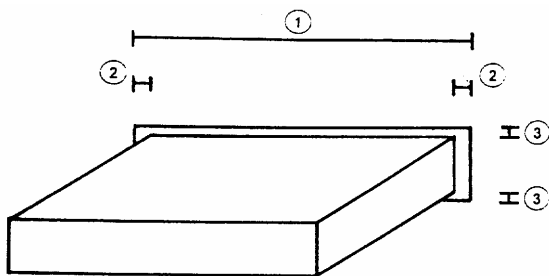

- Longueur totale du couvre-chant : ①
- Excédent de longueur (20 mm) : ②
- Excédent de largeur (2 mm) : ③

1.4 Plaquage

- Contrôler la hauteur de la pellicule de colle en fonction de l'épaisseur du panneau.
- Régler les rouleaux presseurs suivant l'épaisseur du couvre-chant.
- Engager le couvre-chant entre les rouleaux entraîneurs.
- Régler tous les groupes (tronçonnage, fraisage, finition).
- Positionner le support.

- Fermer l'écran protecteur.
- Mettre en marche la machine et la bande d'alimentation.
- Introduire une pièce d'essai dans la machine et effectuer un collage.
- Contrôler le résultat du collage.
- Apporter les corrections éventuelles au premier réglage.

- Démarrer la production lorsque le résultat de l'essai est concluant.

2. Couvre-chant droit.

Même utilisation de la machine, mais remplacer la plaque d'alimentation de couvre-chants en rouleaux par l'unité d'alimentation pour les couvre-chants droits.

FACONNAGE

TB 20-6

CONSTATATIONS D'IRREGULARITES

ANOMALIES

CAUSES

1. Avancement irrégulier du panneau.

- Mauvais réglage :
 - de l'élément entraîneur
 - des rouleaux presseurs
 - des rouleaux tactiles horizontaux ou verticaux.

2. Mauvais positionnement du couvre-chant.

- Rouleaux d'alimentation mal réglés.
- Mauvaise synchronisation entre les avancements du couvre-chant et du panneau.
- Pression excessive sur le couvre-chant.
- Surcharge du plateau distributeur de couvre-chants.

3. Mauvaise adhérence du couvre-chant.

- Alimentation défectueuse de la colle.
- Encrassement du peigne à colle.
- Colle non conforme (nature, température, viscosité, ...).
- Pression insuffisante des rouleaux presseurs.
- Rouleaux presseurs encrassés.
- Pression d'air comprimé insuffisante (uniquement pour machine avec peigne à colle).

4. Finition non conforme des excédents (épaisseur).

- Rouleaux tactiles mal réglés.
- Rouleaux tactiles encrassés.
- Dépoussiérage insuffisant.
- Outillage défectueux (fraises, scies, ...).

5. Couvre-chant mal arasé (en longueur).

- Dispositifs de sciage mal réglés.
- Fonctionnement défectueux des rouleaux tactiles.
- Pression d'air comprimé insuffisante.

MESURES GENERALES DE PREVENTION

1. Les moteurs des groupes de travail sont-ils débranchés lors de la préparation et de la mise au point de la machine?
2. La pression du panneau contre le guide est-elle conforme?
3. La hauteur d'encollage a-t-elle été réglée en respectant la fluidité de la colle (température)?
4. Tous les leviers de blocage sont-ils serrés?
5. La vitesse d'avancement du panneau est-elle adaptée?
6. L'aspiration est-elle en service?

MESURES SPECIFIQUES

DANGERS	PREVENTION	MOYENS
1. Brûlures.	<ul style="list-style-type: none"> - Eviter tout contact avec l'élément de chauffe, le groupe d'encollage et/ou la colle chaude. - Eviter autant que possible le réglage du peigne à colle lorsqu'il est chaud. - Eviter tout contact avec le côté fraîchement plaqué. 	<ul style="list-style-type: none"> - Double plaque de recouvrement protégeant l'élément de chauffe. - Gants
2. Coincement des mains. (ex : systèmes d'entraînement)	<ul style="list-style-type: none"> - Signaler les zones à risques - Régler la hauteur de l'élément de pression selon les prescriptions. 	<ul style="list-style-type: none"> - Stries jaunes/noires. - Ouverture limitée d'entrée des panneaux.
3. Contact avec des éléments en mouvement.	<ul style="list-style-type: none"> - Régler la machine à l'arrêt. 	<ul style="list-style-type: none"> - Arrêt automatique dès l'ouverture de l'écran protecteur.
4. Vapeurs nocives.	<ul style="list-style-type: none"> - Respecter les règles de salubrité lors de l'implantation. 	<ul style="list-style-type: none"> - Ventilation suffisante.

1. Enumérez les phases de réglage de la plaqueuse de chants.
2. Citez 6 consignes générales à respecter lors de l'utilisation de la plaqueuse de chants.
3. Déterminez les dimensions de débit du panneau en fonction du produit fini.
4. Indiquez la température d'utilisation de la colle.
5. Citez 4 consignes à respecter pour assurer l'entretien de la plaqueuse de chants.
6. Indiquez les principales conditions à respecter pour obtenir un collage de qualité.
7. Précisez les mesures et moyens de prévention pour éviter les brûlures.
8. Citez 4 causes de mauvaise adhérence des couvre-chants.